

## 1. Zastosowanie:

Regulatory typu ARW są przeznaczone do regulacji prędkości obrotowej jednofazowych silników wentylatorowych. Mogą być również wykorzystywane w regulacji temperatury elementów grzejnych.

## 2. Dane techniczne:

### 2.1. Parametry elektryczne:

Typ	U <sub>PRI</sub> [V]	Stopnie regulacji U <sub>R</sub> [V] / I <sub>R</sub> [A]					Typ złączek
		1	2	3	4	5	
ARW 0,5	230	110/0,5	170/0,5	230/0,5	-	-	-
ARW 1,2/2	230	115/1,0	135/1,1	155/1,2	180/1,2	230/1,2	-
ARW 1,5/1	230	115/1,5	135/1,5	155/1,5	180/1,5	230/1,5	-
ARW 2,0/1	230	115/1,0	135/1,5	155/1,7	180/2,0	230/2,0	-
ARW 3,0/1	230	115/2,2	135/2,5	155/2,8	180/3,0	230/3,0	-
ARW 5,0	230	80/4,0	105/4,3	135/4,6	170/5,0	230/5,0	TLZ4
ARW 7,0	230	80/6,0	105/6,3	135/6,6	170/7,0	230/7,0	TLZ4
ARW 10,0	230	80/6,5	105/7,5	135/8,5	170/10,0	230/10,0	TLZ4
ARW 14,0	230	80/8,0	105/9,5	135/11,0	170/12,5	230/14,0	TLZ4

### 2.2. Stopień ochrony: IP54

### 2.3. Temperatura otoczenia: dopuszczalna 40°C

### 2.4. Klasa izolacji: II + środki zapewniające ciągłość obwodów PE

### 2.5. Zabezpieczenie: odporne na dorywcze przeciążenia – wyłącznik termiczny samoczynny, wyłącznik termiczny niesamoczynny typu WEBER (ARW 10,0; 14,0)

### 2.6. Zgodność z normą: PN-EN61558-2-13

## 3. Instalacja:

- Zwrócić uwagę na dopuszczalną temperaturę otoczenia regulatora. Podczas pracy regulatora obudowy mogą być gorące. Przy montażu kilku sztuk obok siebie, zaleca się między nimi odstępy minimum 50mm.
- Położenie do eksploatacji pionowe.
- Regulator przykręcić do powierzchni płaskiej (ściana itp.) za pomocą wkrętów z optymalnym momentem dokręcania zgodnym z obowiązującymi normami.
- Otworzyć obudowę regulatora przez odkręcenie śrub pokrywy.
- Wprowadzić przewody przez przelotki (max przekrój przewodu: 1,5mm<sup>2</sup>).
- Przyłączenia dokonać zgodnie z odpowiednim diagramem (na odwrocie).
- Przy zamykaniu pokrywy poprawnie ułożyć przewody wewnętrzne.
- Zabezpieczenie przed zwarciami umieścić w obwodzie zasilającym.

## 4. Wymiary:

Typ	Wymiary [mm]					Mocowanie	Masa [kg]
	A	B	C	D	E		
ARW 0,5	70	111	77	-	-	M4	0,70
ARW 1,2/2	96	166	91	78	148	M4	1,45
ARW 1,5/1	96	166	91	78	148	M4	1,50
ARW 2,0/1	96	166	91	78	148	M4	2,30
ARW 3,0/1	96	166	91	78	148	M4	2,50
ARW 5,0	145	210	145	100	155	M6	4,50
ARW 7,0	145	210	145	100	155	M6	5,50
ARW 10,0	147	277	155	113	255	M6	8,50
ARW 14,0	147	277	155	113	255	M6	10,50

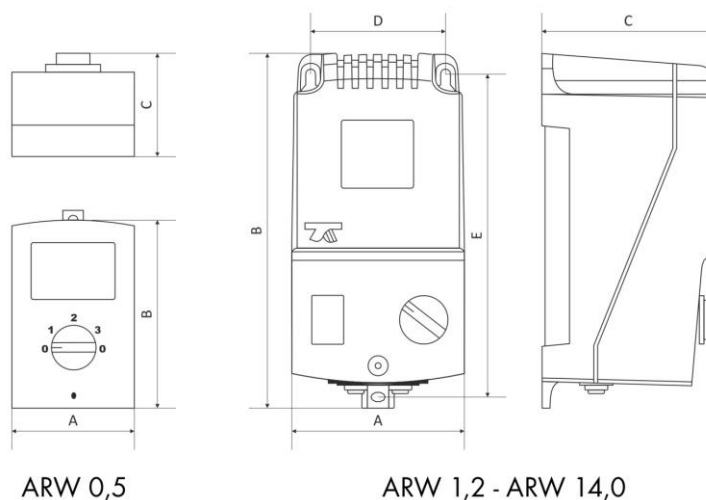

ARW 0,5

ARW 1,2 - ARW 14,0

### 5. Diagram połączeń:

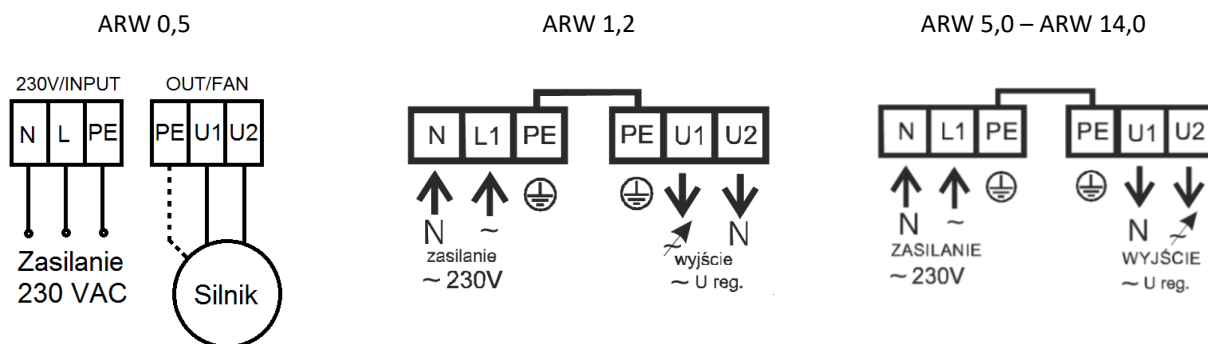

### 6. Montaż:

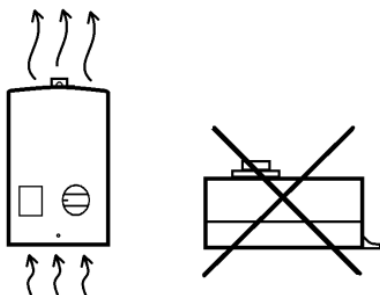

#### **UWAGA!**

Montaż tylko w pozycji pionowej. Zwrócić uwagę aby zachować wolną przestrzeń w odległości min. 100mm od miejsca montażu w celu zapewnienia poprawnej wentylacji urządzenia.

### 7. Zasady bezpieczeństwa:

- 7.1. Instalacji regulatora powinien dokonywać kwalifikowany elektryk.
- 7.2. Instalacja regulatora pod napięciem grozi porażeniem.
- 7.3. Maksymalny prąd ciągły odbiornika nie może przekraczać prądu na jaki został zaprojektowany regulator dla poszczególnych stopni regulacji (p. 2.1).

### 8. Transport i składowanie:

Oryginalne opakowanie zastosowane przez producenta zapewnia bezpieczny dla regulatora transport oraz bezpieczne magazynowanie. Podczas składowania należy używać wyłącznie oryginalnego opakowania. Składować w temperaturze -5°C do +50°C.