

Gniazda i akcesoria do przełączników R15 3P

PS11

Do R15 3P

Z zaciskami śrubowymi
Maksymalny moment
dokręcenia zacisku: 0,7 Nm
Montaż na szynie 35 mm
wg PN-EN 60715 lub na płycie
68,2 x 38 x 24,2 mm
Trzy tory prądowe
10 A, 250 V AC



Schemat połączeń

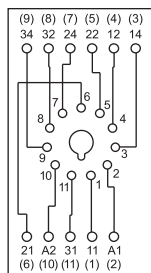

PZ11 0031

Wymiary

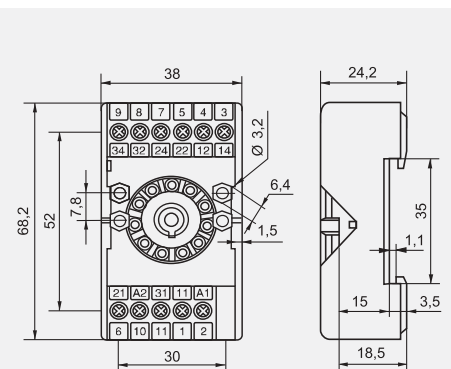

Akcesoria

PZ11

Do R15 3P

Z zaciskami śrubowymi
Maksymalny moment
dokręcenia zacisku: 0,7 Nm
Montaż na szynie 35 mm
wg PN-EN 60715 lub na płycie
68,2 x 38 x 24,2 mm
Trzy tory prądowe
10 A, 250 V AC



Schemat połączeń

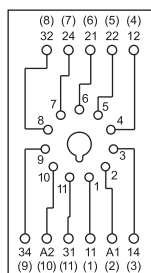

PZ11 0031

Wymiary

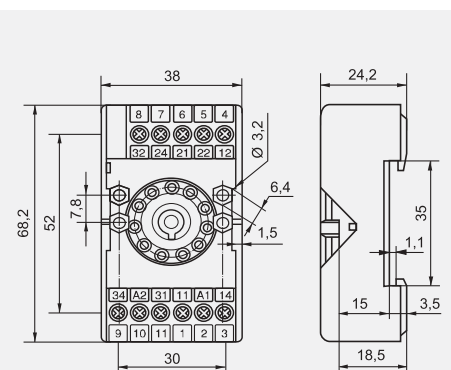

Akcesoria

GZU11

Do R15 3P

Z zaciskami śrubowymi
Maksymalny moment
dokręcenia zacisku: 0,7 Nm
Montaż na szynie 35 mm
wg PN-EN 60715
82 x 35,5 x 25,7 mm
Trzy tory prądowe
10 A, 250 V AC



Schemat połączeń

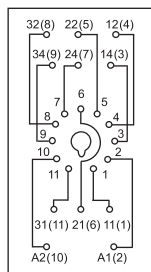

GZU 1052

Adapter

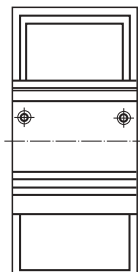

Wymiary

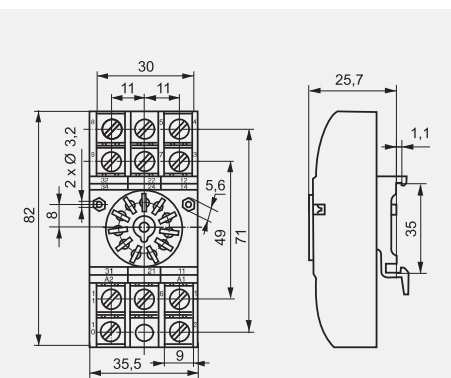

Akcesoria

GZ11

Do R15 3P

Z zaciskami śrubowymi
Maksymalny moment
dokręcenia zacisku: 0,7 Nm
Montaż na płycie
82,8 x 35,5 x 22,5 mm
Trzy tory prądowe
10 A, 250 V AC

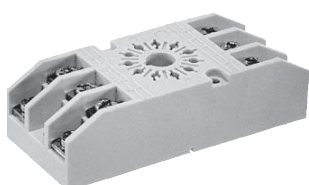

Schemat połączeń

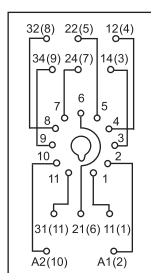

GZ 1050

Rozstaw otworów w płycie montażowej

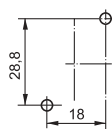

Wymiary

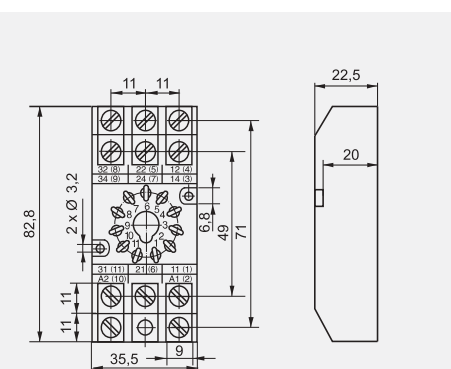

☉ Spełniają wymagania morskie - certyfikat Lloyd's Register (LR).

Gniazda i akcesoria do przekaźników R15 3P

GZS11

Do R15 3P

Z zaciskami śrubowymi
Maksymalny moment
dokręcenia zacisku: 1,0 Nm
Montaż na szynie 35 mm
wg PN-EN 60715 lub na płycie
51,3 x 43 x 30 mm
Trzy tory prądowe
10 A, 300 V AC

NOWY produkt

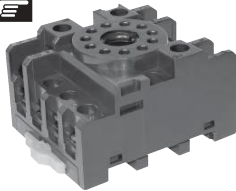

Schemat połączeń

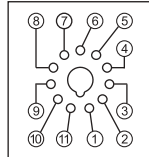

Wymiary

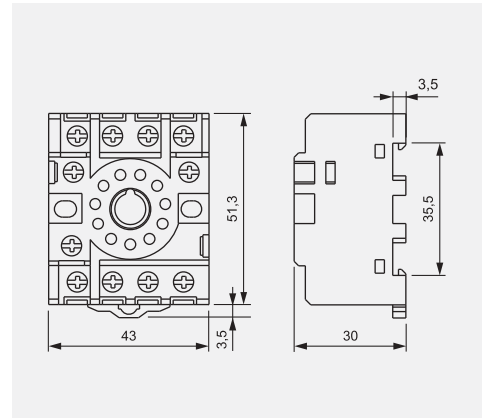

GZP11

Do R15 3P

Z zaciskami śrubowymi
Maksymalny moment
dokręcenia zacisku: 0,5 Nm
Montaż na szynie 35 mm
wg PN-EN 60715 lub na płycie
73 x 38,2 x 27,2 mm
Trzy tory prądowe
12 A, 300 V AC

NOWY produkt

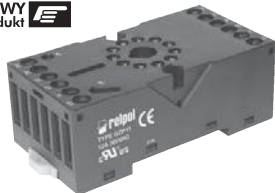

Schemat połączeń

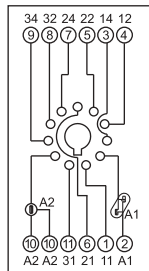

Moduł czasowy T_(COM3)



GZP-0054



GZP-0035

Wymiary

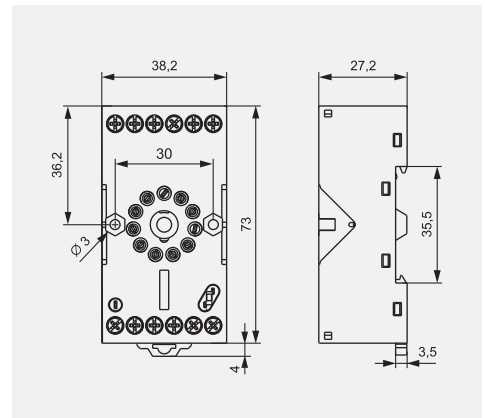

Akcesoria

GOP11

Do R15 3P

Do lutowania
47,2 x 32 x 22 mm
Trzy tory prądowe
10 A, 250 V AC



Wymiary

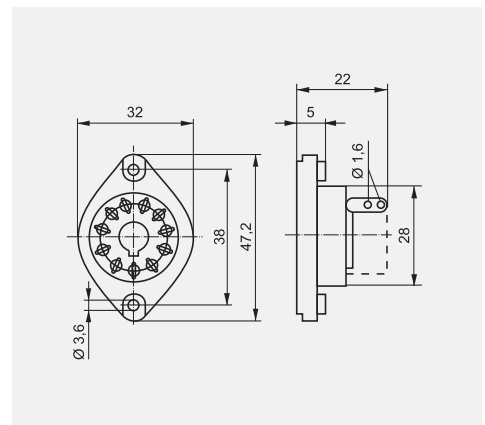

Akcesoria



R159 1051



R15 5922